



# Verarbeitungsrichtlinien Fußboden

mit Rigidur Estrichelementen

## Rigips. Der Ausbau-Profi.

Trockenbaukonstruktionen sind heute fester Bestandteil modernen Bauens und intelligenter Architektur. Rigips hat den trockenen Innenausbau in Deutschland etabliert und seit der Gründung im Jahr 1945 durch eine Vielzahl von Innovationen kontinuierlich weiterentwickelt. Diese Leistung, verbunden mit der zuverlässig hohen Qualität der Produkte, hat den Namen Rigips zum Synonym für den modernen trockenen Innenausbau werden lassen.

Heute bietet Rigips dem professionellen Anwender Systemlösungen für jeden erdenklichen Einsatz im Innenausbau inklusive aller benötigten Komponenten. An elf Standorten in Deutschland entwickeln, produzieren und vermarkten hoch qualifizierte und motivierte Mitarbeiter Gipsplatten, Gipsfaserplatten sowie Zubehöre und EPS-Dämmstoffe für Renovierung, Neubau und diverse Spezialanwendungen. Wir bieten hochwertige Systeme u. a. für Schall- und Brandschutz, Wärmedämmung und die Raumakustik.

Die Saint-Gobain Rigips GmbH ist damit Ihr kompetenter Partner für moderne Innenausbau-Lösungen, die höchsten Anforderungen an Design, Komfort und Sicherheit entsprechen.

**Profitieren Sie vom Wissen und von der Erfahrung des Ausbau-Profis!  
Was können wir für Sie tun?**

# Inhaltsverzeichnis

## 1. Allgemeines

- Inhaltsverzeichnis 3
- Baustoffklassen 5
- Übersicht Rigidur Estrichelemente 6

## 2. Produktbeschreibung

- Rigidur Estrichelemente 8

## 3. Technische Daten

- Kennwerte, Punktlasten und Einsatzbereiche 10
- Zulässige Punktlasten, Verkehrslasten sowie Einsatzbereiche 11
- Bauphysikalische Kennwerte 12

## 4. Untergründe

- Massivdecke 13
- Holzbalkendecke 13
- Ausgleich von Bodenunebenheiten 14

## 5. Trockenschüttung

- Rigips Ausgleichsschüttung 15
- Trittschallverbesserung auf Holzbalkendecke 16

## 6. Verlegeanweisungen

- Verlegung der Rigidur Estrichelemente 17
- Verlegung in Räumen und im Flurbereich 17
- Verklebung der Estrichelemente 18
- Fixierung der Estrichelemente 19
- Verbindungsmittel für Estrichelemente 19
- Verlegung im Türbereich 21
- Dehnungsfuge 21
- Anschluss an Massivboden 21

## 7. Verlegedetails

- Verlegung einer zusätzlichen Lage Rigidur H 22
- Einzelverlegung von Rigidur H-Platten 23

## 8. Oberbeläge

- Vorbehandlung 24
- Parkett 24
- Aufbauempfehlung Parkett mit Rigidur  
Trockenestrichelementen und dem UZIN  
Verlegesystem 26
- Elastische Oberbeläge 28
- Fliesen und Natursteinplatten 29

## 9. Heizsysteme

- Fußbodenheizung 30
- Elektrische Heizsysteme 30

## 10. Besonderheiten

- Stuhlrollenfestigkeit 31
- Höhenausgleich 31

## 11. Zubehörprogramm

- Rigidur Nature Line Estrichkleber 32
- Rigidur Estrichkleber 33
- Rigidur Schnellbauschrauben 33
- VARIO Fugenspachtel 34
- Rigips Ausgleichsschüttung 35

## 12. Bauphysikalische Daten

- Kennwerte, Punktlasten und Einsatzbereiche 36

# 1. Allgemeines

## Baustoffklassen

### Rigidur Estrichelemente 20/25

Diese Estrichelemente sind nach DIN 4102 „nichtbrennbar“, Baustoffklasse A2.

### Rigidur Estrichelemente MF

Verbundplatten aus Rigidur-Gipsfaserplatten mit einer Mineralwoll-Kaschierung nach DIN 4102 „nichtbrennbar“, Baustoffklasse A2.

### Rigidur Estrichelemente HF

Verbundplatten aus Rigidur-Gipsfaserplatten mit einer Holzweichfaserplatte nach DIN 4102 „normalentflammbar“, Baustoffklasse B2.

### Rigidur Estrichelemente PS



Verbundplatten aus Rigidur-Gipsfaserplatten mit einer schwerentflammbaren Polystyrol-Hartschaumplatte nach DIN 18164 sind nach DIN 4102 „normalentflammbar“, Baustoffklasse B2.

### Rigidur H

Rigidur H-Platten sind nach DIN 4102 „nichtbrennbar“, Baustoffklasse A2.

# 1. Allgemeines

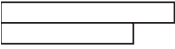
## Übersicht Rigidur Estrichelemente

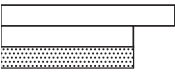
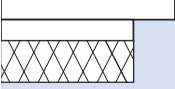
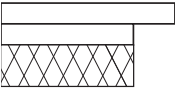
	Platten- dicke	Format (Breite x Länge)	Gewicht kg/m <sup>2</sup>
<b>Rigidur Estrichelemente 20</b>  2 x 10,0 mm	20 mm	500 x 1.500 mm	24,1
<b>Rigidur Estrichelemente 25*</b>  2 x 12,5 mm	25 mm	500 x 1.500 mm	30,1
<b>Rigidur Estrichelemente 30 MF</b>  2 x 10,0 mm + 10 mm MF	30 mm	500 x 1.500 mm	25,7
<b>Rigidur Estrichelemente 30 HF</b>  2 x 10,0 mm + 10 mm HF	30 mm	500 x 1.500 mm	26,1
<b>Rigidur Estrichelemente 40 PS</b>  2 x 10,0 mm + 20 mm PS	40 mm	500 x 1.500 mm	24,5
<b>Rigidur Estrichelemente 50 PS</b>  2 x 10,0 mm + 30 mm PS	50 mm	500 x 1.500 mm	24,7

\* Rigidur Estrichelemente 25 können auf Wunsch mit einer Kaschierung aus Mineralfaser, Holzweichfaser oder Polystyrol kurzfristig geliefert werden.

Beschaffenheit	Anwendung
Vorgrundierte Gipsfaserplatten, vorgefertigte Elemente mit Stufenfalz ohne Kaschierung, extrem harte und glatte Oberfläche	Trockenestrich für Fußböden mit Brandschutz-Anforderungen
Vorgrundierte Gipsfaserplatten, vorgefertigte Elemente mit Stufenfalz ohne Kaschierung, extrem harte und glatte Oberfläche	Trockenestrich für Fußböden mit Brandschutz-Anforderungen
Vorgrundierte Gipsfaserplatten, vorgefertigte Elemente mit Stufenfalz und Mineralwoll-Kaschierung, extrem harte und glatte Oberfläche	Trockenestrich für Fußböden mit Trittschall-, Wärmeschutz- und Brandschutz-Anforderungen
Vorgrundierte Gipsfaserplatten, vorgefertigte Elemente mit Stufenfalz und Holzweichfaser-Kaschierung, extrem harte und glatte Oberfläche	Trockenestrich für Fußböden mit Trittschall-, Wärmeschutz- und Brandschutz-Anforderungen
Vorgrundierte Gipsfaserplatten, vorgefertigte Elemente mit Stufenfalz und Polystyrol-Kaschierung, extrem harte und glatte Oberfläche	Trockenestrich für Fußböden mit Wärmeschutz-Anforderungen
Vorgrundierte Gipsfaserplatten, vorgefertigte Elemente mit Stufenfalz und Polystyrol-Kaschierung, extrem harte und glatte Oberfläche	Trockenestrich für Fußböden mit Wärmeschutz-Anforderungen

## 2. Produktbeschreibung

### Rigidur Estrichelemente

Rigidur Estrichelemente bestehen aus zwei werkseitig miteinander verbundenen Gipsfaserplatten. Zur Erzielung spezieller Eigenschaften werden die Rigidur Estrichelemente auf der Rückseite mit verschiedenen Dämmstoffen kaschiert.

Die Estrichelemente haben eine Größe von 500 x 1.500 mm und besitzen einen umlaufenden, 50 mm breiten Stufenfalz. Dieser Stufenfalz ermöglicht eine kraftschlüssige und überlappende Verlegung, so dass eine zusammenhängende Trockenestrichfläche entsteht. Die außergewöhnlichen Qualitätseigenschaften der Rigidur Estrichelemente ermöglichen eine auf jeden Fußbodenbereich abgestimmte Systemlösung:

- Ideal für Neubauten, Renovierungen und Altbausanierungen
- Abgestimmt auf Schall-, Wärme- und Brandschutzanforderungen im Wohnungs-, Büro- und Verwaltungsbau
- Vorgefertigte Elemente, dadurch leichte Montage
- Problemlöser Niveaueausgleich
- Schnelle, saubere und trockene Lösung
- Rigidur Estrichelemente 25 für Fußbodenheizungen geeignet
- Stuhlrollengeeignet
- Hohe Oberflächenhärte (35 N/mm<sup>2</sup>)

Rigidur Estrichelemente werden in den Kombinationen der Dicken 2 x 10 mm und 2 x 12,5 mm hergestellt. Die numerische Bezeichnung der Elemente z.B. **Rigidur Estrichelement 25** oder **30** gibt die Gesamtdicke des Elements an (25 bzw. 30 mm Dicke) und ein nachstehendes Buchstabenpaar bezeichnet den aufkaschierten Dämmstoff. (**MF** = Mineralfaser, **HF** = Holzweichfaser, **PS** = Polystyrol)

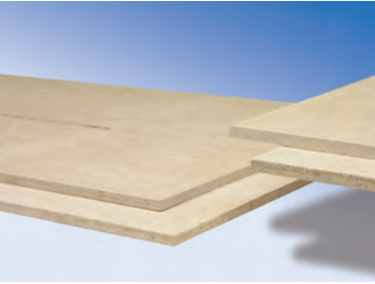

Rigidur Estrichelement  
20 oder 25 mm mit  
Stufenfalz

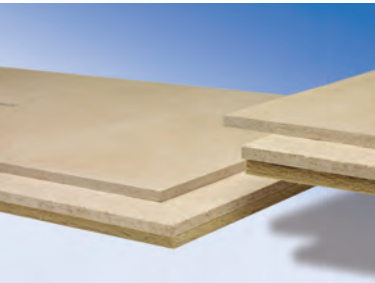

Rigidur Estrichelement  
30 MF mit Stufenfalz  
und Mineralfaser-  
Kaschierung



Rigidur Estrichelement  
30 HF mit Stufenfalz  
und Holzweichfaser-  
Kaschierung



Rigidur Estrichelement  
40 PS oder 50 PS mit  
Stufenfalz und  
Polystyrol- Kaschierung

## 3. Technische Daten

### Kennwerte, Punktlasten und Einsatzbereiche

Die Rigidur Estrichelemente mit Kaschierung können, je nach Dämmstoff, die Wirkung der Fußboden-Deckenkonstruktion bezüglich Wärmedurchgang und Trittschall entscheidend verbessern. Weiterhin erhöhen sie die Brandschutzwirkung erheblich.

Welche bauphysikalischen Anforderungen mit den einzelnen Rigidur Estrichelementen im Detail erfüllt werden und weitere Angaben bezüglich der zulässigen Punktlast sowie der Einsatzbereiche sind den Tabellen auf den folgenden Seiten zu entnehmen.

#### Definition der Einsatzbereiche für das Rigidur Estrichelement

- **Einsatzbereich 1:**

**Kategorie in Anlehnung an DIN 1055-3: entsprechend max. 2 kN/m<sup>2</sup> Flächenlast**, z. B. Wohn- und Aufenthaltsräume, Flure in Bürogebäuden, Büroflächen, Arztpraxen, Aufenthaltsräume, Verkaufsräume bis 50 m<sup>2</sup> in Wohn-, Büro- und vergleichbaren Gebäuden

- **Einsatzbereich 2:**

**Kategorie in Anlehnung an DIN 1055-3: entsprechend max. 3 kN/m<sup>2</sup> Flächenlast**, z. B. Hotels, Altenheime usw., Küchen und Behandlungsräume einschließlich Operationsräume ohne schweres Gerät, Schulräume, Cafés, Restaurants, Speisesäle, Lesesäle

- **Einsatzbereich 3:**

**Kategorie in Anlehnung an DIN 1055-3: entsprechend max. 5 kN/m<sup>2</sup> Flächenlast**, z. B. Flure in Krankenhäusern, Flure zu Hörsälen und Klassenzimmern, Flächen mit fester Bestuhlung, wie z.B. in Kinos, Kirchen, Hörsälen, Theater, Versammlungsräumen, Wartesälen, Museumsflächen, Eingangsbereichen öffentlicher Gebäude und Hotels, Flächen in Einzelhandels-geschäften und Warenhäusern, Flächen in Fabriken und Werkstätten mit leichtem Betrieb

#### ! Wichtige Hinweise

- Zulässige Punktlasten beziehen sich auf einen Abstand von mindestens 50 cm zueinander und einem Abstand zur Raumecke von mindestens 10 cm.
- Die Summe der Punktlasten darf nicht über der zulässigen Deckenbelastbarkeit liegen.
- Bei außergewöhnlichen Belastungen, wie z. B. bei dem Einsatz von Niederhubwagen auf Trockenestrichelementen, darf die zulässige Punktlast nicht überschritten werden.

## Zulässige Punktlasten bzw. Flächenlasten und Einsatzbereiche

	<b>Punktlast<sup>1)</sup></b> in kN	<b>Flächenlast</b> in kN/m <sup>2</sup>	<b>Einsatzbereiche</b>	<b>Punktlast<sup>1)</sup></b> in kN	<b>Flächenlast</b> in kN/m <sup>2</sup>	<b>Einsatzbereiche</b>
Rigidur Estrichelement 20	3,0	3,0	1 + 2	4,0	5,0	1 + 2 + 3
Rigidur Estrichelement 25	3,0	3,0	1 + 2	4,0	5,0	1 + 2 + 3
Rigidur Estrichelement 30 MF	2,5	2,0	1	3,0	3,0	1 + 2
Rigidur Estrichelement 30 HF	2,5	2,0	1	4,0	5,0	1 + 2 + 3
Rigidur Estrichelement 40 PS	3,0	3,0	1 + 2	4,0	5,0	1 + 2 + 3
Rigidur Estrichelement 50 PS	3,0	3,0	1 + 2	4,0	5,0	1 + 2 + 3

<sup>1)</sup> Lastfläche  $\phi$  50 mm

## Bauphysikalische Kennwerte

## 3. Technische Daten

	<b>Schallschutz</b>		<b>Wärmeschutz</b>		<b>Brandschutz</b>	
	Trittschalldämmung Verbesserung in dB		Wärmedurch- lasswiderstand R [m <sup>2</sup> K/W]		Feuerwiderstands- klassen <sup>1)</sup>	
	Holz- balken- decke	Massiv- decke	zusätzlich: oder zusätzlich:		oder zusätzlich: Rigips Ausgleich- schüttung ≥ 20 mm	
Rigidur Estrichelement 20	5	16	0,1	F 30	F 60	F 90
Rigidur Estrichelement 25	5	16	0,125	F 60 <sup>2)</sup>	F 90 <sup>3)</sup>	F 90
Rigidur Estrichelement 30 MF	8	22	0,39	F 90 <sup>2)</sup>	F 120 <sup>3)</sup>	F 120
Rigidur Estrichelement 30 HF	6	19	0,35	F 90 <sup>2)</sup>	F 120 <sup>3)</sup>	F 120
Rigidur Estrichelement 40 PS	6	16	0,6	F 30	F 60	F 90
Rigidur Estrichelement 50 PS	6	16	0,85	F 30	F 60	F 90

<sup>1)</sup> Brandbeanspruchung der Oberseite des Rigidur Estrichelementes lt. Prüfzeugnis

<sup>2)</sup> Auf Trapezblechdecken wird die angegebene Feuerwiderstandsklasse durch eine zusätzliche Lage Rigidur H 10 oder durch Rigips Ausgleichsschüttung ≥ 20 mm erreicht.

<sup>3)</sup> Auf Trapezblechdecken wird die angegebene Feuerwiderstandsklasse durch eine weitere zusätzliche Lage Rigidur H 10 erreicht.

## 4. Untergründe

Für die Verlegung von Rigidur Estrichelementen ist eine vollflächige Auflage, sowie ein tragfähiger, ebener und trockener Untergrund erforderlich. Dazu ist die DIN 18560-2 sowie die DIN 18202 in der aktuellen Fassung zu beachten. Bei direkt an das Erdreich angrenzenden Bauteilen ist ein dauerhafter Feuchtigkeitsschutz gemäß DIN 18195 vorzusehen.

### Massivdecke

Auf der vorhandenen Betonfläche (Sockelplatte oder Kellerdecke) sind vorhandene Unebenheiten auszugleichen. Anschließend wird eine PE-Folie 0,2 mm mit einer ca. 300 mm breiten, dicht aufeinanderliegenden Überlappung ausgelegt. Bei der Sanierung von massiven Geschossdecken kann auf die Folie verzichtet werden.

### Holzbalkendecke

Vorhandene Holzbalkendecken müssen auf ihre Tragfähigkeit hin überprüft werden. Lose Bretter oder Dielen müssen befestigt werden. Der Untergrund darf nicht nachgeben oder federn. Auf Holzbalkendecken wird anstelle einer Folie ein diffusionsoffener Rieselschutz (z. B. Natronkraft- oder Bitumenpapier) ausgelegt. Dieses Papier sorgt dafür, dass in Fehlstellen, z. B. Astlöcher oder Dielenritzen, ein Durchrieseln von Schüttmaterial verhindert wird.

Die Folie (Papier) ist ca. 50 mm über die zu erwartende Fertighöhe zu ziehen und nach Fertigstellung auf die Höhe des Trockenestrichs abzuschneiden (siehe Bild 1).

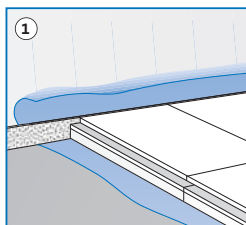

Um Trittschallübergänge zwischen den Estrichelementen und den angrenzenden Wänden zu vermeiden, ist ein 10 mm dicker Randdämmstreifen vorzusehen (siehe Bild 2). Bei Brandschutzkonstruktionen A1-Mineralwoll-Randdämmstreifen verwenden.

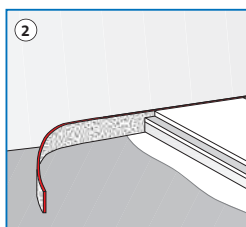

## 4. Untergründe

### Ausgleich von Bodenunebenheiten

Bis 5 mm	Fugenfüller
Bis 10 mm	Fließspachtel
Bis 100 mm	Rigips Ausgleichsschüttung, unverdichtet
Bis 250 mm	Rigips Ausgleichsschüttung, verdichtet
Über 250 mm	Rigips Ausgleichsschüttung, verfestigt

Für die Verarbeitung der Rigips Ausgleichsschüttung werden handelsübliche Abziehlehren empfohlen. Die Mindestschütthöhe beträgt 10 mm. Schütthöhen von bis zu 100 mm sind ohne Nachbehandlung möglich. Schüttungen zwischen 100 mm und 250 mm Höhe werden mit einem Elektrorüttler verdichtet. Bei einer Schütthöhe von über 250 mm ist eine Verfestigung erforderlich.

### ! Wichtige Hinweise

- Estrichelemente, die durch nicht sachgemäße Lagerung feucht geworden sind, können erst nach vollständiger Durchtrocknung verarbeitet werden. Dazu sind die Elemente zu vereinzeln und flach zu lagern, um ein Biegen (so genanntes Schüsseln) der Elemente zu verhindern. Wir empfehlen komplett durchnässte Elemente mit Mineralfaser- oder Holzfaserkaschierung nicht mehr zu verarbeiten.
- An Wandanschlüssen ist der Stufenfalz abzusägen, um eine volle Auflage der Elemente auf dem Untergrund zu erzielen.

## 5. Trockenschüttung

### Rigips Ausgleichsschüttung

Die Rigips Ausgleichsschüttung ist eine Trockenschüttung aus naturbelassenem Blähton und eignet sich zum Ausgleich von Bodenunebenheiten  $\geq 10$  mm. Sie ist nicht brennbar, extrem belastbar und verrottungsfest. Neben der Verbesserung des Wärme- und Schallschutzes erhöht sich die Feuerwiderstandsdauer von Deckenkonstruktionen auf bis zu 120 Minuten.

#### Technische Daten: Rigips Ausgleichsschüttung

Körnung	2-4 mm
Gewicht/Sack	ca. 22,5 kg
Wärmeleitfähigkeit IR	0,16 W/(m·K)
Schüttdichte	ca. 450 kg/m <sup>3</sup>
Korneigenfestigkeit	1,2 N/mm <sup>3</sup>
Restfeuchte	max. 1,5 Vol. %
Brandverhalten	A1 nach DIN 4102
Verdichtungsgrad bei erhöhter Drucklast (3,5 kN/m <sup>2</sup> )	max. 1,3 %



Ausrollen der Rieselschutzbahn



Abziehen der Rigips Ausgleichsschüttung



#### Verarbeitungshinweise

- Bei der Verlegung von Rigidur Estrichelementen auf Trockenschüttung kann abweichend von der angegebenen Reihenfolge der Verlegung auch in der rechten vorderen Raumecke begonnen werden, um die abgezogene Schüttung nicht zu betreten.
- Zu überschüttende Installationsleitungen müssen in einem Abstand von mindestens 20 mm verlegt werden und ebenfalls mindestens 10 mm hoch überdeckt sein.

## 5. Trockenschüttung

### Trittschallverbesserung auf Holzbalkendecke

Durch die Kombination der Rigips Ausgleichsschüttung und der Rigidur Estrichelemente lassen sich selbst auf Holzbalkendecken hoch schalldämmende Aufbauten erzielen. Der Grund der hohen Trittschalldämmwirkung liegt hierbei im Zusammenspiel von eingebrachter Masse der Schüttung, der hohen absorptiven Oberfläche des Granulates und der aufliegenden Rigidur Estrich-elemente als Reflexions- und Verteilungsschicht.

#### Trittschallverbesserung auf Holzbalkendecke\* bei Kombination von Rigidur Estrichelementen und Rigips Ausgleichsschüttung

	Rigidur Estrichelemente		
	20/25	30 MF	30 HF und 40/50 PS
ohne Schüttung	5 dB	8 dB	6 dB
Schütthöhe <sup>1)</sup> 20 mm	8 dB	9 dB	8 dB
Schütthöhe <sup>1)</sup> 30 mm	9 dB	9 dB	9 dB
Schütthöhe <sup>1)</sup> 40 mm	11 dB	11 dB	11 dB
Schütthöhe <sup>1)</sup> 50 mm	13 dB	13 dB	13 dB
Schütthöhe <sup>1)</sup> 60 mm	13 dB	13 dB	13 dB
Schütthöhe <sup>1)</sup> 70 mm	14 dB	14 dB	14 dB
Schütthöhe <sup>1)</sup> 80 mm	15 dB	15 dB	15 dB
Schütthöhe <sup>1)</sup> 90 mm	16 dB	16 dB	16 dB
Schütthöhe <sup>1)</sup> ≥ 100 mm	17 dB	17 dB	17 dB

\* Referenz-Holzbalkendecke gemäß Prüfzeugnis ( $L_{n,w,p} = 70$  dB)

<sup>1)</sup> Schüttung mit Rigips Ausgleichsschüttung

## 6. Verlegeanweisungen

### Verlegung der Rigidur Estrichelemente



Die Rigidur Estrichelemente werden im Längsverband in der hinteren linken Raumecke beginnend verlegt. Dies gilt nicht bei der Verwendung von Rigips Ausgleichschüttung (siehe Hinweis

auf S. 15). Dabei sind die Querstöße der Elemente um mindestens 200 mm zueinander zu versetzen. Zu beachten ist, dass der Stufenfalz der Estrichelemente an den Wandanschlüssen abzusägen ist, um eine volle Auflage auf dem Untergrund zu gewährleisten.



#### Verarbeitungshinweise

- Die Längsfugen der ersten Estrichelementreihe sind auszufuchten, so dass die nachfolgenden Elementreihen ohne Versatz fugendicht verlegt werden können.
- Auch die Quertugen müssen dicht und oberflächenbündig sein.
- Im Bereich von Türen oder anderen Durchgängen sollten Fugen vermieden werden.
- Ein Verspachteln der Fugen und Befestigungspunkte ist abhängig von den jeweiligen Oberbelägen (siehe Kapitel Oberbeläge).

### Verlegung in Räumen und im Flurbereich

1.	2.	3.	4.	5.
6.	7.	8.	9.	10.
usw.				

Reihenfolge der Verlegung (6. = Rest von 5.)

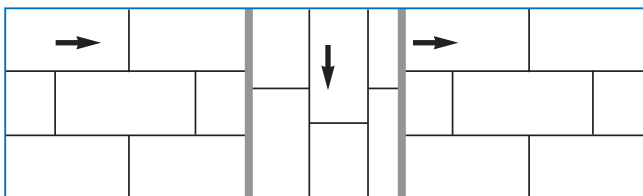

Im Flurbereich oder Räumen  $\leq 1,5$  m Breite sollte eine Längsanordnung der Rigidur Estrichelemente erfolgen

## 6. Verlegeanweisungen

### Verklebung der Estrichelemente



Auftragen des Rigidur Nature Line Estrichklebers auf den Stufenfalz

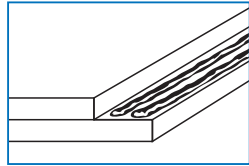

Der Estrichkleber wird auf den nach oben offenen liegenden, sauberen Stufenfalz im Verlauf der Querfuge als Doppelstrang aufgetragen.



### Rigips-Empfehlung



Rigidur Nature Line Estrichkleber: Der umweltverträgliche Estrichkleber ohne kennzeichnungspflichtige Gefahrstoffe ist lösungsmittel- und gefahrstofffrei. Er dient sowohl zur sicheren Verklebung von Rigidur Estrichelementen im Stufenfalzbereich als auch zur Verklebung einer zusätzlichen Plattenlage Rigidur H auf den bereits verlegten Estrichelementen.



### Rigips-Hinweise

- Der Estrichkleber muss satt aufgetragen werden, damit sich der gesamte Stufenfalz mit Klebstoff füllt, sobald das nächste Rigidur Estrichelement aufgelegt wird. Dadurch wird die optimale Klebeverbindung hergestellt.
- Um den Abbindeprozess des Klebers der bereits verlegten Estrichelemente nicht zu beeinträchtigen empfehlen wir beim Betreten Laufinseln auf den Estrich aufzulegen.
- Nach ca. 24 Stunden ist der Kleber vollständig ausgehärtet und die Fläche damit uneingeschränkt belastbar sowie für die Aufnahme von Oberbelägen bereit.

## Fixierung der Estrichelemente

Das Fixieren der Rigidur Estrichelemente erfolgt reihenweise im Verlauf der Verlegung jeweils im Falzbereich mit Rigidur Schnellbauschrauben oder mit verzinkten und gehärteten Spreizklammern direkt nach dem Auflegen

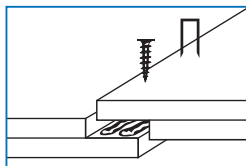

des Estrichelementes. Der Befestigungsabstand bei Rigidur Schnellbauschrauben beträgt ca. 250 mm, bei Klammern ca. 150 mm. Die Längen der Befestigungsmittel sind so zu wählen, dass die Rückseite der Rigidur Estrichelemente nicht durchstoßen wird.

### Verbindungsmittel für Rigidur Estrichelemente

	Rigidur Schnellbauschrauben	Spreizklammern
Elemente mit 2 x 10 mm Rigidur-Platten	3,9 x 19 mm	Ø 1,4-1,6 mm Länge: 18-19 mm
Elemente mit 2 x 12,5 mm Rigidur-Platten	3,9 x 22 mm	Ø 1,4-1,6 mm Länge: 21-22 mm
Abstand	250 mm	150 mm

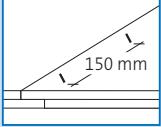
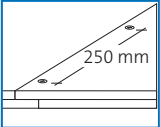



### Rigips-Tipp



Um den nötigen Anpressdruck zu erreichen, belasten Sie das verlegte Estrichelement bei der Fixierung mit dem Verbindungsmittel mit Ihrem Körpergewicht.

## 6. Verlegeanweisungen

Bei der Klammerung sowie bei der Verschraubung ist vor allem auf die richtigen Eindringtiefen zu achten. Die Klammern bzw. Schrauben sollten weder zu tief versenkt werden, noch überstehen, da bei letzterem auch die flächenebene Verspachtelung der Befestigungsstellen unmöglich wird. Klammern und Schrauben entweder bündig zur Plattenoberfläche oder maximal 1,5 mm versenken.

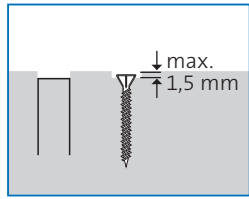

Der im Falzbereich ausgetretene Estrichkleber wird nach ausreichender Antrocknung mit einem Spachtel plan-eben abgestoßen.

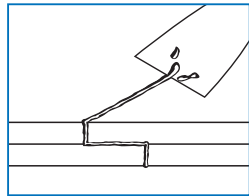

## Verlegung im Türbereich

Im Türbereich ist die Verlegung ohne Stöße in den nächsten Raum hinein zu führen. Sind jedoch stumpfe Stöße geplant, sind diese mit einem schwimmend gelagerten Brett (mit Filzunterlage, 3 mm) zu unterfüttern, zu verkleben und zu verschrauben.

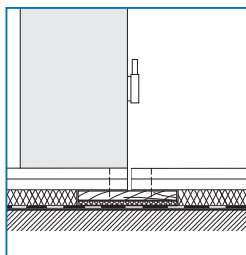

## Dehnungsfuge

Sind bereits im Rohbau Dehnungsfugen angeordnet, sind diese in den Trockenestrich zu übernehmen. Dehnungsfugen im Trockenestrich sind mindestens alle 15 Meter (in Abhängigkeit der Raumgeometrie) anzuordnen. Verschraubung und Verklebung erfolgen nur einseitig (siehe Detail).

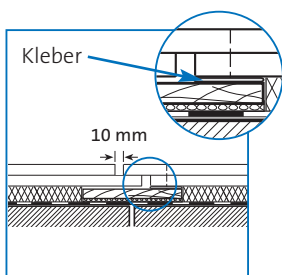

## Anschluss an Massivboden

Anschlüsse an einen Massivboden sind zu unterfüttern (z. B. Holzbrett). Das Estrichelement ist mit der Unterfütterung zu verkleben und anschließend mit Schrauben oder Klammern zu fixieren. Die PE-Folie wird wie am Wandbereich auch nach oben geführt.

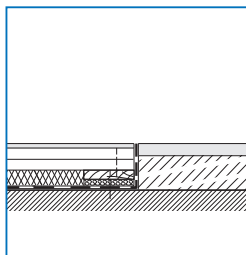

### ! Hinweis

Fugen bei Elementstößen: Aufgetretene Fugen bis 2 mm Breite werden nach der Erhärtung des Klebers mit VARIO Fugenspachtel oberflächenbündig gefüllt.

## 7. Verlegedetails

### Verlegung einer zusätzlichen Lage Rigidur H

Zur Erhöhung des Brandschutzes oder der Belastbarkeit kann eine zusätzliche Lage Rigidur H 10 oder Rigidur H 12,5 auf den Rigidur Trockenestrich aufgebracht werden. Damit Kreuzfugen vermieden und ein Fugenversatz von mind. 200 mm eingehalten werden kann, sollte die zusätzliche Lage Rigidur H mit der Längskante parallel zur Längskante der Estrichelemente verlegt werden. Die zusätzliche Lage Rigidur H wird aufgelegt und als Umriß auf dem verlegten Trockenestrich angezeichnet. Dann wird die Platte wieder entfernt und entsprechend der markierten Fläche der Rigidur Nature Line Estrichkleber streifenweise im Abstand von ca. 10 cm aufgebracht. Danach wird die Plattenlage aufgelegt und auf dem Trockenestrich befestigt. Die Anordnung der Schrauben oder Klammern erfolgt in Reihen am Plattenrand und in der Plattenmitte (s. Verlegeskizze). Bevor die nächste Platte der zusätzlichen Lage aufgelegt wird, werden die Stirnkanten der bereits verlegten Platten ebenfalls mit Kleber versehen, so dass beim Anlegen der nächsten Platte der Klebstoff die Stirnkante vollständig ausfüllt.

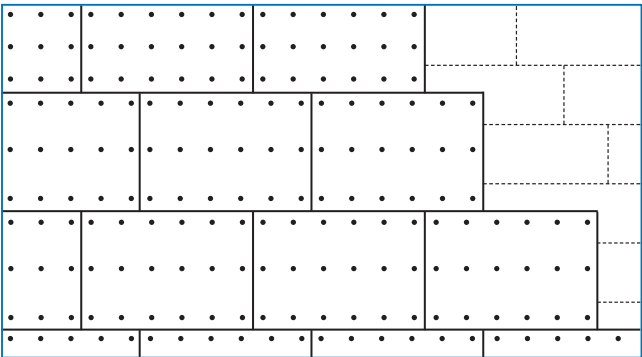

#### ! Hinweis

Für die Verarbeitung im Fußbodenbereich sind ausschließlich Rigidur H-Gipsfaserplatten zu verwenden.

## Einzelverlegung von Rigidur H-Platten

Soll im Einzelfall eine bauseitige Verklebung von Rigidur H-Gipsfaserplatten als Trockenestrich erfolgen, sind nachfolgende Punkte unbedingt einzuhalten:

- Es dürfen ausschließlich Rigidur H-Platten verwendet werden. Vorzugsweise ist das Maß 1.500 x 1.000 mm zu wählen.
- Die erste Plattenlage ist mit der bestempelten, rauhen Seite nach oben zu verlegen und muss vor der Weiterverarbeitung frei von Schmutz und Staub sein, um eine bestmögliche Verklebung mit der nachfolgenden 2. Lage zu ermöglichen.
- Rigidur Estrichkleber wird analog den Hinweisen zur Verlegung einer zusätzlichen Lage aufgetragen. Darüber hinaus werden die Stirnkanten der bereits verlegten Platten der 2. Plattenlage ebenfalls mit Kleber versehen, so dass beim Anlegen der jeweils nächsten Platte der Klebstoff die Stirnkante vollständig ausfüllt.
- Der Klebstoff sollte nach Möglichkeit nur in der Fläche einer Platte aufgetragen werden, um die maximale Verarbeitungszeit sicher einhalten zu können.
- Der Fugenversatz der 2. Lage zur 1. Lage darf 200 mm nicht unterschreiten.
- Die 2. Lage wird mit der bestempelten, rauhen Seite nach unten aufgelegt.
- Nach Auflage der 2. Lage ist diese sofort mit Spreizklammern im Abstand von max. 150 mm bzw. Rigidur Schnellbauschrauben im Abstand von max. 250 mm in Längs- bzw. Querrichtung zu verklammern/verschrauben.

## 8. Oberbeläge

### Vorbehandlung

Sämtliche Rigidur Estrichelemente zeichnen sich durch eine besonders hohe Oberflächenhärte von 35 N/mm<sup>2</sup> aus. Wenn eine besonders glatte Oberfläche gewünscht wird, kann Fließspachtel aufgebracht werden.

#### Hinweis

Schreibt ein Hersteller von Oberbelägen eine Grundierung im System vor, ist ihre Eignung für gipsgebundene Trockenestriche sicherzustellen.

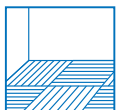

### Parkett

Prinzipiell kann Parkett auf allen Varianten des Rigidur Estrichelements verlegt werden, jedoch sind die nachfolgenden Regeln und Einschränkungen zu beachten.

- Die Baustellenbedingungen sind so auszurichten, dass eine Klimatisierung der Estrichelemente stattgefunden hat. Für die Verlegearbeiten des Parketts sollte die Raumtemperatur 15 - 18 °C betragen. Der Idealbereich der relativen Luftfeuchte liegt zwischen 50 - 65 %. Eine Unterschreitung der relativen Luftfeuchte von 40 % sowie eine Überschreitung von 75 % sollte vermieden werden. Darüber hinaus ist DIN 18356 „Parkettarbeiten“ sowie die DIN EN 13226 sinngemäß anzuwenden.
- Grundsätzlich sollten schubarme Holzsorten bei der Parkettauswahl zum Einsatz kommen.
- Parkettsorten und Laminat, die schwimmend verlegt werden, sind problemlos einzusetzen. Die Holzfaserrichtung ist hierbei ohne Bedeutung, die Herstellerangaben sind jedoch in jedem Fall zu beachten.
- Beim Einsatz von Mosaikparkett sind vollflächige Verleimungen auf dem Estrichelement möglich, wenn das entsprechende Parkettmuster so gestaltet ist, dass der Holzfaserverlauf wechselt. Somit werden die Kräfte aus dem Quell- und Schwindverhalten des Holzes ausgeglichen. Fischgrät- und Würfelmuster sind hierfür geeignet.
- Massive Parkettkonstruktionen wie z. B. Stabparkett, Holzpflaster und massive Parkettdielen, dürfen nicht direkt auf Rigidur Estrichelemente geklebt werden, da eine Übertragung der starken Quell- und Schwindkräfte auf das Estrichelement zu erheblichen

Schäden führen würde. Hier muss durch eine Entkopplung der Werkstoffe eine Trennung der auftretenden Kräfte durchgeführt werden Grundsätzlich ist die Freigabe des Herstellers von Parkettklebstoffen für Trockenestriche auf Gipsbasis einzuholen. Prinzipiell geeignet sind Reaktionsharzklebstoffe, basierend auf Polyurethan und Epoxydharz.

#### Hinweise

- Die Verarbeitung hat nach den Richtlinien des Parkett- und des Klebstoffherstellers zu erfolgen.
- Auf das Verspachteln der Estrichelemente kann beim Einsatz von Parkett verzichtet werden.
- Ungeeignet sind Kunstharz-Dispersionsklebstoffe auf Wasserbasis, die auf Grund ihres Wasseranteils zu Verformungen in der Konstruktion führen können.
- Ein- und Mehrkomponentenkleber auf Lösungsmittelbasis sind wegen Bedenken hinsichtlich ökologischer- und arbeits-technischer Eigenschaften abzulehnen.
- Die verwendete Grundierung muss auf den eingesetzten Kleber abgestimmt sein und sollte kein Wasser enthalten. Wegen fehlender Kleberabstimmung kann Rikombi Grund nicht eingesetzt werden.

## 8. Oberbeläge

### Aufbauempfehlung Parkett mit Rigidur Trockenestrichelementen

	<b>Mehrschichtparkett bei notwendiger Spachtelung</b>	<b>für Mehrschichtparkett ohne Spachtelung</b>
<b>Parkettart</b>	Mehrschichtparkett	Mehrschichtparkett
<b>Kleber</b>	UZIN-MK 100/MK 95 Zahnung B 11 ~ 1.000-1.200 g/m <sup>2</sup>	UZIN-MK 100/ MK 95 Zahnung B 11 ~ 1.000-1.200 g/m <sup>2</sup>
<b>Entkopplung</b>		
<b>Kleber</b>		
<b>Spachtelmasse</b>	UZIN - NC 174 3 mm dick, ca. 1,6 kg/m <sup>2</sup>	
<b>Grundierung</b>	Grundieren UZIN-PE 360  ~ 100-150 g/m <sup>2</sup> dünn auswalzen	UZIN-PE 420 Epohaft Alternativ: 1K PUR UZIN PE 414 Turbo ~ 100-150 g/m <sup>2</sup> dünn auswalzen
<b>Vorbereitung</b>	reinigen, schleifen, absaugen	reinigen, schleifen, absaugen
<b>Estrich</b>	Rigidur Estrichelemente nach Herstellerangaben einbauen	Rigidur Estrichelemente nach Herstellerangaben einbauen

Hinweis: Die jeweiligen Angaben des Klebeherstellers und des Parkettherstellers sind unbedingt zu beachten.

Uzin Utz Aktiengesellschaft

Dieselstraße 3

D-89079 Ulm

[www.uzin-utz.com](http://www.uzin-utz.com)

[info@uzin-utz.com](mailto:info@uzin-utz.com)

## nd dem UZIN Verlegesystem

für Stabparkett	für Massivparkett
Stabparkett 19-22 mm	Massivparkett 8-16 mm
UZIN-MK 92 S Zahnung B 11 ~ 1.000-1.200 g/m <sup>2</sup>	UZIN-MK 92 S Zahnung B 11 ~ 1.000-1.200 g/m <sup>2</sup>
Entkopplung diagonal zum Parkett mit UZIN Multimoll Top 4 oder UZIN Soft Sonic	Entkopplung diagonal zum Parkett mit UZIN Multimoll Vlies
UZIN-MK 92 S Zahnung B 3 ~ 800 g/m <sup>2</sup>	UZIN-MK 92 S Zahnung B 2 ~ 600-800 g/m <sup>2</sup>
UZIN-PE 420 Epohaft Alternativ: 1K PUR UZIN PE 414 Turbo ~ 100-150 g/m <sup>2</sup> dünn auswalzen	UZIN-PE 420 Epohaft Alternativ: 1K PUR UZIN PE 414 Turbo ~ 100-150 g/m <sup>2</sup> dünn auswalzen
reinigen, schleifen, absaugen	reinigen, schleifen, absaugen
Rigidur Estrichelemente nach Herstellerangaben einbauen	Rigidur Estrichelemente nach Herstellerangaben einbauen

## 8. Oberbeläge

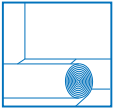

### Elastische Oberbeläge

Alle elastischen Beläge wie Textil-, Kork- oder ähnliche Beläge können im Anschluss an die Verlegung von Rigidur Estrichelementen und einer Verspachtelung der Fugen und Verbindungsmittel direkt aufgebracht werden.

- Bei der Verwendung von PVC oder ähnlich dünnen Belägen ist die Estrichoberfläche mit Fließspachtel zu versehen, um eine homogene und durchgehend glatte Oberfläche zu erhalten. Zur sicheren Haftung ist eine Vorbehandlung mit einer systemgebundenen Grundierung erforderlich.



### Hinweis

Bei der Verklebung von Oberbelägen, wie Teppichböden, ist ein System zu verwenden, das eine spätere Entfernung ohne Rückstände und Beschädigungen des Estrichs zulässt.

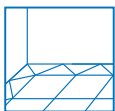

## Fliesen und Natursteinplatten

Für die Verlegung im Dünnbettverfahren geeignete Bodenfliesen können grundsätzlich auf allen Rigidur Estrichelementen aufgebracht werden.

- Die maximale Kantenlänge bei keramischen Materialien und Natursteinplatten sollte 330 mm nicht überschreiten. Größere Abmaße der Fliesen gewährleisten aufgrund ihrer Herstellungsmethode nicht die notwendige Planebenheit um im Dünnbett verlegt zu werden. Hohlstellen unter den Fliesen und damit eine erhöhte Bruchgefahr sind die Folge.
- Die eingesetzten Fliesenkleber und -mörtel müssen für die Verwendung auf Gips-Trockenestrichen ausdrücklich geeignet sein. Wenn vom Hersteller des Fliesenklebers eine systemgebundene Grundierung vorgeschrieben ist, ist diese trotz der werkseitigen Vorgrundierung der Estrichelemente einzuhalten. Wir empfehlen kunststoffvergütete elastische Fliesenkleber von den Firmen PCI, Ceresit, Deitermann oder Lugato.
- Evtl. vorhandene Dehnungsfugen im Trockenestrich und im Unterboden sind bei der Fliesenverlegung zu berücksichtigen. Für die Dehnungsfugen ist eine geeignete dauerelastische Fugenausbildung vorzusehen.



### Wichtige Hinweise

- Fugen von stumpf gestoßenen Fliesen bieten keinen ausreichenden Schutz vor eindringender Feuchtigkeit und sind deshalb nicht zu empfehlen.
- Im Einzelnen sind die Richtlinien der jeweiligen Gewerke und die Verarbeitungsanweisungen der Hersteller für Kleber, Mörtel und Bodenbelegen aus textilen und keramischen Materialien zu beachten.
- Bei Wannen- und Duschwannenfüßen sind die zulässigen Punktlasten zu beachten. Wir empfehlen die Füße auf dem Rohfußboden zu installieren.
- Ein Vorwässern der Fliesen ist nicht zulässig.
- Bitte beachten Sie das Merkblatt Nr. 5 „Bäder und Feuchträume im Holz- und Trockenbau“ vom Bundesverband der Gipsindustrie e.V. Industriegruppe Gipsplatten. Im Internet unter [www.rigips.de/downloads\\_tech\\_dokumente.asp](http://www.rigips.de/downloads_tech_dokumente.asp) zu finden.



### Fußbodenheizung

Das Rigidur Estrichelement 25 ist speziell für den Einbau von Fußbodenheizungen geeignet. Die Fußbodenheizsysteme müssen vom Hersteller ausdrücklich für den Einsatz in Kombination mit Trockenestrich freigegeben sein (z. B. „System T“ der Fa. Athe Therm, Fußbodenheizungssysteme der Fa. IVT oder Systeme der Roth Werke). Die Mindestqualität der rohrführenden Hartschaumschicht darf PS 30 bzw. EPS DEO 150 KPa nicht unterschreiten. Dieses gilt im besonderen Maße auch für zusätzliche Wärmedämmschichten. Ist der Aufbau einer Fußbodenheizung auf einer Betonplatte- oder -decke vorgesehen, so ist die Betonfläche mit einer PE-Folie 0,2 mm auszulegen (siehe Kapitel Untergrund). Die Vorlauftemperatur der Fußbodenheizung ist auf 50 °C zu begrenzen. Darüber hinaus sind die Verlegerichtlinien der Hersteller von Fußbodenheizungen zu beachten.

### Elektrische Heizsysteme

Elektrische Heizsysteme zur Fußbodentemperierung sind auf sämtlichen Varianten der Rigidur Estrichelemente einsetzbar. Die Heizmatten, z. B. die Systeme „DSVF“ und „DTIF“ der Firma Devi, Deutschland, werden im Dünnbettverfahren auf die Estrichelemente aufgebracht. Der Fließspachtel oder Flexmörtel muss dazu vom Hersteller sowohl für den Einsatz auf gipsgebundenen Trockenestrich, als auch für elektrische Fußbodenheizungssysteme freigegeben sein. Grundierungsanweisungen vom Hersteller sind ebenfalls zu berücksichtigen. Es können nur Systeme mit einer Temperatursteuerung über Bodenfühler eingesetzt werden. Durch die Temperatursteuerung muss sichergestellt sein, dass Temperaturen von über 45 °C innerhalb der Fußbodenkonstruktion nicht überschritten werden. Als Oberbeläge eignen sich alle in dem entsprechenden Kapitel (siehe S. 24-29) genannten Materialien, soweit der Hersteller der Fußbodenheizung keine weiteren Einschränkungen vorsieht.

## 10. Besonderheiten



### Stuhlrollenfestigkeit

Rigidur Estrichelemente sind aufgrund von besonderen Materialeigenschaften der eingesetzten Gipsfaserplatten bestens für die Beanspruchungen durch Stuhlrollen geeignet. Dabei ist im Besonderen auf die Verwendung stuhlrollengeeigneter Oberbeläge zu achten, um die notwendige Systemübereinstimmung der Konstruktion herzustellen. Weiterhin sind für stuhlrollengeeignete Oberbeläge spezielle Stuhlrollen zu verwenden, die der DIN EN 985 und EN 12529 entsprechen.

### Höhenausgleich

Anders als beim Ausgleich von Bodenunebenheiten, wird hierbei die Oberkante des Fertigfußbodens auf ein definiertes Maß angehoben. Folgende Möglichkeiten stehen dabei zur Wahl:

- **Rigips Ausgleichsschüttung:**  
Diese verhält sich wie ein stabiler Untergrund. Deshalb können alle Rigidur Estrichelemente eingesetzt werden. Die Schütthöhen und die Verlegeanleitung entnehmen Sie dem Punkt „Rigips Ausgleichsschüttung“.
- **Polystyrol Hartschaum PS 20 bzw. EPS DEO 100 KPa:**
  - max. 30 mm. Geeignet unter Rigidur Estrichelementen 20 und 25.  
Die Werte der zulässigen Punkt- und Verkehrslasten betragen 3,0 kN bzw. 3,0 kN/m<sup>2</sup>.
- **Polystyrol Hartschaum PS 30 bzw. EPS DEO 150 KPa oder Extrudierter Hartschaum  $\geq 33$  kg/m<sup>3</sup>:**
  - max. 110 mm. Geeignet unter Rigidur Estrichelementen 20 und 25.
  - max. 60 mm. Geeignet unter Rigidur Estrichelementen 40/45 und 50 PS.
  - max. 40 mm. Geeignet unter Rigidur Estrichelementen 30 MF bzw. 30 HF.  
Die Werte der zulässigen Punkt- und Verkehrslasten betragen 2,0 kN bzw. 2,0 kN/m<sup>2</sup>.

# 11. Zubehörprogramm



**Produktbezeichnung**

**Rigidur  
Nature Line Estrichkleber**

**Produktspezifikation**

Industrieklebstoff ohne kennzeichnungspflichtigen Gefahrstoffe, lösungsmittel- und gefahrstofffrei

**Anwendung**

Umweltverträglicher Estrichkleber zur Verklebung der Rigidur Estrich-elemente im Stufenfalzbereich und/oder einer zusätzlichen Lage Rigidur H auf den bereits verlegten Elementen

**Gebindegröße**

1 kg/Flasche

**Verbrauch**

ca. 40 ml/m<sup>2</sup>

**Reichweite**

25 m<sup>2</sup>/Flasche

**Verarbeitungszeit**

ca. 10 Minuten

**Verarbeitungstemperatur**

7-25° C

**Lagerfähigkeit**

ungeöffnet 12 Monate

**Lagerung**

frostfrei



**Rigidur Estrichkleber**

Lösungsmittelfreier Kleber auf Polyurethanbasis

Estrichkleber zur Verklebung der Rigidur Estrichelemente im Stufenfalzbereich und/oder einer zusätzlichen Lage Rigidur H auf den bereits verlegten Elementen

1 kg/Flasche

ca. 40 ml/m<sup>2</sup>

25 m<sup>2</sup>/Flasche

ca. 10 Minuten

5-30° C

ungeöffnet 12 Monate

nicht frostempfindlich



**Rigidur Schnellbauschrauben**

Aus Stahl, spezialbehandelt, schwarz phosphatiert

Für die Verschraubung von Rigidur Estrichelementen:

3,9 x 19 mm für Estrichaufbau  
2 x 10 mm

3,9 x 22 mm für Estrichaufbau  
2 x 12,5 mm

1.000 Stück/Karton

14 Stück/m<sup>2</sup>

ca. 70 m<sup>2</sup>

–

–

–

trocken

## 11. Zubehörprogramm



**Produktbezeichnung**

**VARIO  
Fugenspachtel**

**Produktspezifikation**

Hoch kunststoffvergütetes  
Material nach  
DIN EN 13963 / Typ 4B

**Anwendung**

Zum Ausfüllen der aufgetretenen  
Fugen bei Rigidur Estrichelementen  
und Überspachtelung der  
Verbindungsmittel

**Gebindegröße**

5 kg/Beutel

**Verbrauch**

ca. 0,3 kg/m<sup>2</sup>

**Reichweite**

16 m<sup>2</sup>/Beutel

**Verarbeitungszeit**

mind. 40 Minuten

**Verarbeitungstemperatur**

nicht unter 5° C

**Lagerfähigkeit**

angebrochen max. 3 Monate

**Lagerung**

trocken und frostfrei



## **Rigips Ausgleichsschüttung**

Naturbelassener Blähton, Brandverhalten A1 nach DIN 4102, nichtbrennbar, extrem belastbar und verrottungsfest

Als Trockenschüttung zum Ausgleich von Bodenunebenheiten oder Anpassungen vorhandener Fußbodenhöhen unter Rigidur Estrichelementen

50 l (ca. 22,5 kg)/Sack

10 l/m<sup>2</sup> (bei 1 cm Schütthöhe)

5 m<sup>2</sup> (bei 1 cm Schütthöhe)

–

–

–

trocken

## 12. Bauphysikalische Daten

### Kennwerte, Punktlasten und Einsatzbereiche

Produkt- bezeichnung (Aufbau mm)	Abmessungen Nennmaß mm	Baustoff- klasse nach DIN 4102	Flächen- gewicht ca. kg/m <sup>2</sup>	Wärme- durchlass widerstand R [m <sup>2</sup> K/W]	Schallschutz Trittschall- verbesserung in dB	
					Holz- balken- decke	Massiv- decke
Rigidur Estrich- element 20 (2 x 10)	500 x 1.500	A 2 nicht- brennbar	24,1	0,1	5	16
Rigidur Estrich- element 25 (2 x 12,5)	500 x 1.500	A 2 nicht- brennbar	30,1	0,125	5	16
Rigidur Estrich- element 30 MF (2 x 10 + 10 MF)	500 x 1.500	A 2 nicht- brennbar	25,7	0,39	8	22
Rigidur Estrich- element 30 HF (2 x 10 + 10 HF)	500 x 1.500	B 2 normal- entflammbar	26,1	0,35	6	19
Rigidur Estrich- element 40 PS (2 x 10 + 20 PS)	500 x 1.500	B 2 normal- entflammbar	24,5	0,6	6	16
Rigidur Estrich- element 50 PS (2 x 10 + 30 PS)	500 x 1.500	B 2 normal- entflammbar	24,7	0,85	6	16

Einsatzbereich 1. Kategorie in Anlehnung an DIN 1055-3: A2, A 3, B 1, D1, entsprechend max. 2 kN/m<sup>2</sup> Flächenlast, z. B. Wohn- und Aufenthaltsräume, Flure in Bürogebäuden, Büroflächen, Arztpraxen, Aufenthaltsräume, Verkaufsräume bis 50 m<sup>2</sup> in Wohn-, Büro- und vergleichbaren Gebäuden

Einsatzbereich 2. Kategorie in Anlehnung an DIN 1055-3: B2, C1, entsprechend max. 3 kN/m<sup>2</sup> Flächenlast, z. B. Hotels, Altenheime usw. Küchen und Behandlungsräume einschließlich Operationsräumen ohne schweres Gerät, Schulräume, Cafés, Restaurants, Speisesäle, Lesesäle

Einsatzbereich 3. Kategorie in Anlehnung an DIN 1055-3: C2, C3, C5, D2, E1, entsprechend max. 5 kN/m<sup>2</sup> Flächenlast, z. B. Flure in Krankenhäusern, Flure zu Hörsälen und Klassenzimmern, Flächen mit fester Bestuhlung, wie z. B. in Kinos, Kirchen, Hörsälen, Theater, Versammlungsräumen, Wartesälen, Museumsflächen, Eingangsbereichen öffentlicher Gebäude und Hotels, Flächen in Einzelhandelsgeschäften und Warenhäusern, Flächen in Fabriken und Werkstätten mit leichtem Betrieb



Brandschutz Feuerwiderstandsklasse <sup>1)</sup>			Punktlast <sup>2)</sup> in kN	Flächenlast in kN/m <sup>2</sup>	Einsatzbereiche	Punktlast <sup>3)</sup> in kN bei zusätzl. Lage Rigidur H ≥ 10 mm	Flächenlast in kN/m <sup>2</sup> bei zusätzl. Lage Rigidur H ≥ 10 mm	Einsatzbereiche bei zusätzl. Lage Rigidur H ≥ 10 mm
Rigidur Estrich- element	zusätzl.: Lage Rigidur H ≥ 10 mm	oder zusätzl.: Rigips Ausgleichs- schüttung ≥ 20 mm						
F 30	F 60	F 90	3,0	3,0	1 + 2	4,0	5,0	1+2+3
F 60 <sup>3)</sup>	F 90 <sup>4)</sup>	F 90	3,0	3,0	1 + 2	4,0	5,0	1+2+3
F 90 <sup>3)</sup>	F 120 <sup>4)</sup>	F 120	2,5	2,0	1	3,0	3,0	1+2
F 90 <sup>3)</sup>	F 120 <sup>4)</sup>	F 120	2,5	2,0	1	4,0	5,0	1+2+3
F 30	F 60	F 90	3,0	3,0	1 + 2	4,0	5,0	1+2+3
F 30	F 60	F 90	3,0	3,0	1 + 2	4,0	5,0	1+2+3

<sup>1)</sup> Brandbeanspruchung der Oberseite des Rigidur Estrichelementes lt. Prüfzeugnis

<sup>2)</sup> Lastfläche Ø 50 mm

<sup>3)</sup> Auf Trapezblechdecken wird die angegebene Feuerwiderstandsklasse durch eine zusätzliche Lage Rigidur H 10 oder durch Rigips Ausgleichsschüttung ≥ 20 mm erreicht

<sup>4)</sup> Auf Trapezblechdecken wird die angegebene Feuerwiderstandsklasse durch eine weitere zusätzliche Rigidur H 10 erreicht



© Saint-Gobain Rigips GmbH.

4. Auflage, Juli 2008.

Alle Angaben dieser Druckschrift entsprechen dem neuesten Stand der Entwicklung und wurden nach bestem Wissen und Gewissen für Sie erarbeitet. Da wir stets bestrebt sind, Ihnen die bestmöglichen Lösungen anzubieten, sind Änderungen aufgrund anwendungs- oder produktionstechnischer Verbesserungen vorbehalten. Versichern Sie sich, ob Sie die aktuellste Ausgabe dieser Druckschrift vorliegen haben. Druckfehler sind nicht auszuschließen.

Bitte beachten Sie auch, dass unseren Geschäftsbeziehungen ausschließlich unsere Allgemeinen Verkaufs-, Lieferungs- und Zahlungsbedingungen (AGBs) in der aktuellen Fassung zugrunde liegen. Unsere AGBs erhalten Sie auf Anfrage oder im Internet unter [www.rigips.de/download/AGB.pdf](http://www.rigips.de/download/AGB.pdf)

Wir freuen uns auf eine gute Zusammenarbeit und wünschen Ihnen stets gutes Gelingen mit unseren Systemlösungen.

Alle Rechte vorbehalten.

Alle Angaben ohne Gewähr.

Saint-Gobain Rigips GmbH

**Saint-Gobain Rigips GmbH**

Hauptverwaltung  
Schanzenstraße 84  
D-40549 Düsseldorf

Telefon +49 (0)211 5503-0  
Telefax +49 (0)211 5503-208

[info@rigips.de](mailto:info@rigips.de)  
[www.rigips.de](http://www.rigips.de)

**Weitere Informationen**

Kundenservicezentrum  
Feldhauser Straße 261  
D-45896 Gelsenkirchen

ServiceLine +49 (0)1805 345670\*  
Servicefax +49 (0)1805 335670\*

\* 14 Ct./Min. im deutschen Festnetz der T-Com

D/08.08./20.0/PH/Co/Rev. 0